

## Preisliste 01/2011 Blatt 2.2.120

### KRÄMER KOMPAKT-TANK-L- Lagerbehälter aus Stahl für unterirdische Lagerung doppelwandig nach DIN 6608/2 außen Bitumenisolierung nach DIN 6607

#### Lieferung:

- Lagerbehälter nach DIN 6608/D
- Domschacht gem. bestellter Typenbezeichnung
- Armatur für Heizöl (Füllrohr 2", Saugkombination, Entlüftungskappe 11/2, Peilrohr 1", Peilstab aus Alu, schwarz eloxiert, in cm-Einteilung graviert)
- Unterdruck - Leckanzeiger, vormontiert, bestehend aus:  
Elektroteil lose, Trockenfilter und PVC-Verbindungsschläuche 2 x 20 m
- Grenzwertgeber
- komplett montiert

#### Schachtausführungen: (Grundabmessung 1000 x 1000 mm)

- Typ 1** 800 mm hoch, 1teilig,  
mit begehbare Abdeckung, tagwasserdicht, verzinkt / Alu
- Typ 2** 800-1000 mm hoch, 2teilig, höhenverstellbar  
mit begehbare Abdeckung, tagwasserdicht, verzinkt / Alu
- Typ 3** 800-1000 mm hoch, 2teilig, höhenverstellbar,  
mit befahrbarer Abdeckung, 100 kN Prüflast, tagwasserdicht, verzinkt

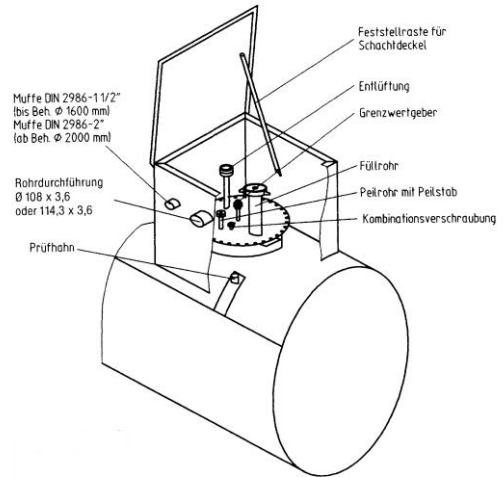

| Nenninhalt<br>Liter | Durchm.<br>mm | max. Länge<br>ca. / kg | Gewicht<br>ca. / kg | Ausführung | Schacht<br>Typ 1 | Schacht<br>Typ 2 | Schacht<br>Typ 3 |
|---------------------|---------------|------------------------|---------------------|------------|------------------|------------------|------------------|
| 3.000               | 1.250         | 2.770                  | 1.180               | Normal     | 8.010,-          | 8.520,-          | 9.190,-          |
| 3.000               | 1.250         | 2.770                  | 1.180               | Super      | 8.990,-          | 9.405,-          | 10.145,-         |
| 5.000               | 1.600         | 2.850                  | 1.465               | Normal     | 8.240,-          | 8.775,-          | 9.440,-          |
| 5.000               | 1.600         | 2.850                  | 1.465               | Super      | 9.060,-          | 9.555,-          | 10.185,-         |
| 7.000               | 1.600         | 3.740                  | 1.760               | Normal     | 8.780,-          | 9.290,-          | 9.830,-          |
| 7.000               | 1.600         | 3.740                  | 1.760               | Super      | 9.930,-          | 10.420,-         | 10.960,-         |
| 10.000              | 1.600         | 5.335                  | 2.325               | Normal     | 10.195,-         | 10.710,-         | 11.240,-         |
| 10.000              | 1.600         | 5.335                  | 2.325               | Super      | 11.700,-         | 12.195,-         | 12.735,-         |
| 13.000              | 1.600         | 6.930                  | 3.005               | Normal     | 11.725,-         | 12.220,-         | 12.775,-         |
| 13.000              | 1.600         | 6.930                  | 3.005               | Super      | 13.500,-         | 13.995,-         | 14.550,-         |
| 16.000              | 1.600         | 8.525                  | 3.515               | Normal     | 13.550,-         | 14.050,-         | 14.605,-         |
| 16.000              | 1.600         | 8.525                  | 3.515               | Super      | 15.755,-         | 16.255,-         | 16.795,-         |
| 20.000              | 2.000         | 6.830                  | 3.930               | Normal     | 14.625,-         | 15.110,-         | 15.640,-         |
| 20.000              | 2.000         | 6.830                  | 3.930               | Super      | 17.080,-         | 17.550,-         | 18.105,-         |
| 25.000              | 2.000         | 8.370                  | 4.630               | Normal     | 16.420,-         | 16.925,-         | 17.470,-         |
| 25.000              | 2.000         | 8.370                  | 4.630               | Super      | 19.145,-         | 19.635,-         | 20.185,-         |
| 30.000              | 2.000         | 9.910                  | 5.500               | Normal     | 18.925,-         | 19.435,-         | 19.965,-         |
| 30.000              | 2.000         | 9.910                  | 5.500               | Super      | 22.140,-         | 22.640,-         | 23.190,-         |

**Normalausführung:** doppelwandiger Lagerbehälter nach DIN 6608/D, innen roh, außen mit Bitumen isoliert,  
2 Jahre Garantie nach VOB

**Superausführung:** doppelwandiger Lagerbehälter nach DIN 6608/D, innen mit Superschale, außen mit Bitumen isoliert,  
10 Jahre Teilgarantie auf Undichtigkeit von innen

Als zugelassener Fachbetrieb nach § 19 L Wasserhaushaltsgesetz können wir bei Behälteranlieferung die **Einbauüberwachung** durchführen. Bitte beachten Sie dazu unsere **Preisliste 01/2011 Blatt 2.2.161**

#### KRÄMER Kompakt-Tank-S

ein- und doppelwandige Lagerbehälter nach DIN 6619

Preis auf Anfrage

Preisstellung frei befahrbarer Baustelle Deutschland (Festland), unabeladen zuzüglich der gesetzl. Mehrwertsteuer.  
Die Preise besitzen Gültigkeit bis auf Widerruf.  
Netto zuzüglich gesetzl. Mehrwertsteuer.

Unverbindliche Preisempfehlung Technische Änderungen vorbehalten Mit Erscheinen dieser Preisliste verlieren alle vorherigen Preislisten ihre Gültigkeit!